

MIA

Der Nachttisch aus Pappe

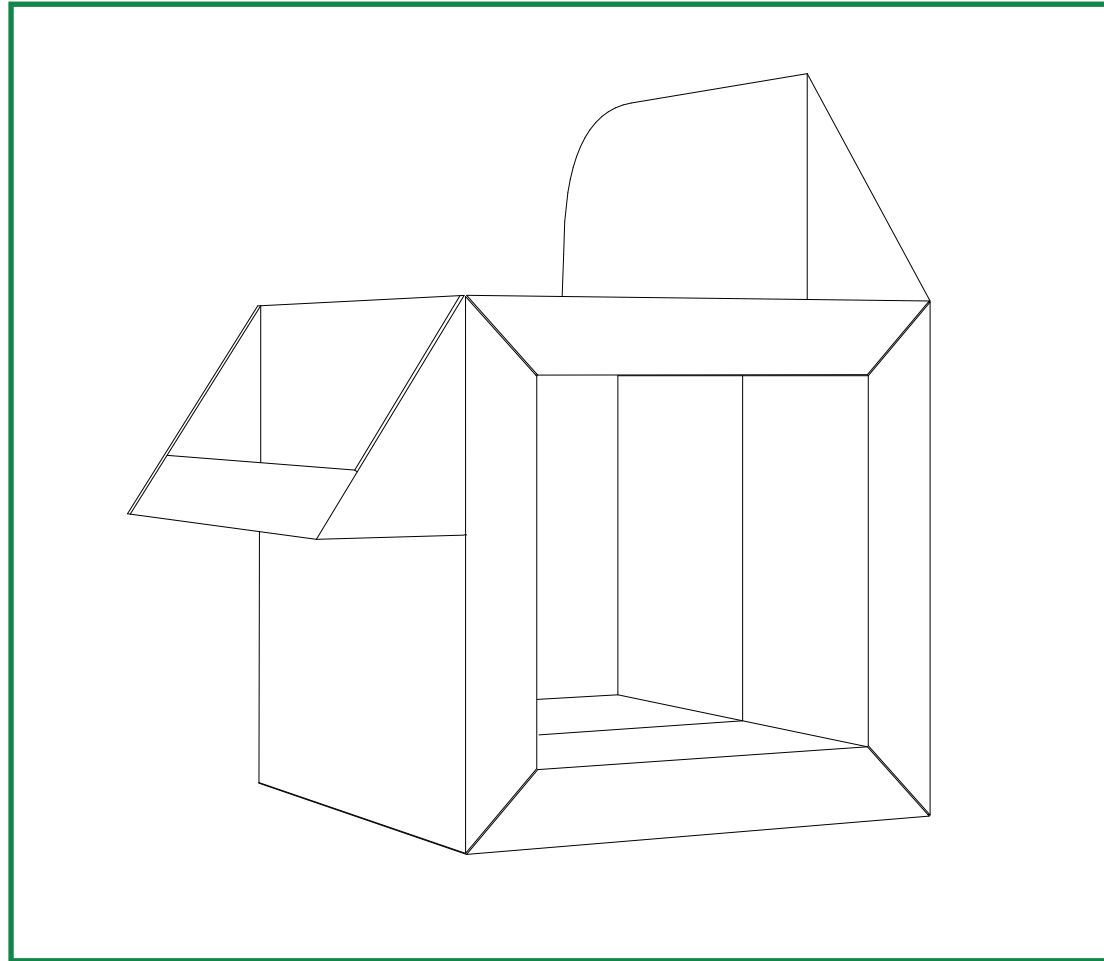

MIA

100% Pappe und nichts anderes

100% werkzeugfreie Montage

100% Recyclebar

100% Flexibel

MIA

Leicht, schnell auf+ab+umbaubar,
stabil und vielseitig nutzbar

MIA

Nutzergruppe

Kreative Köpfe
Umweltbewusstsein
Zukunftsideen



Sinus C12
Expeditives Milieu
9% (+3%)
6,1 Mio. Menschen
in Deutschland

Transnationale Trendsetter
Mental und geografisch mobil
Online und offline vernetzt
Zielorientiert - aber kein Karrieredenken
Individualismus und Nonkonformismus
Auf der Suche nach neuen Grenzen und Lösungen

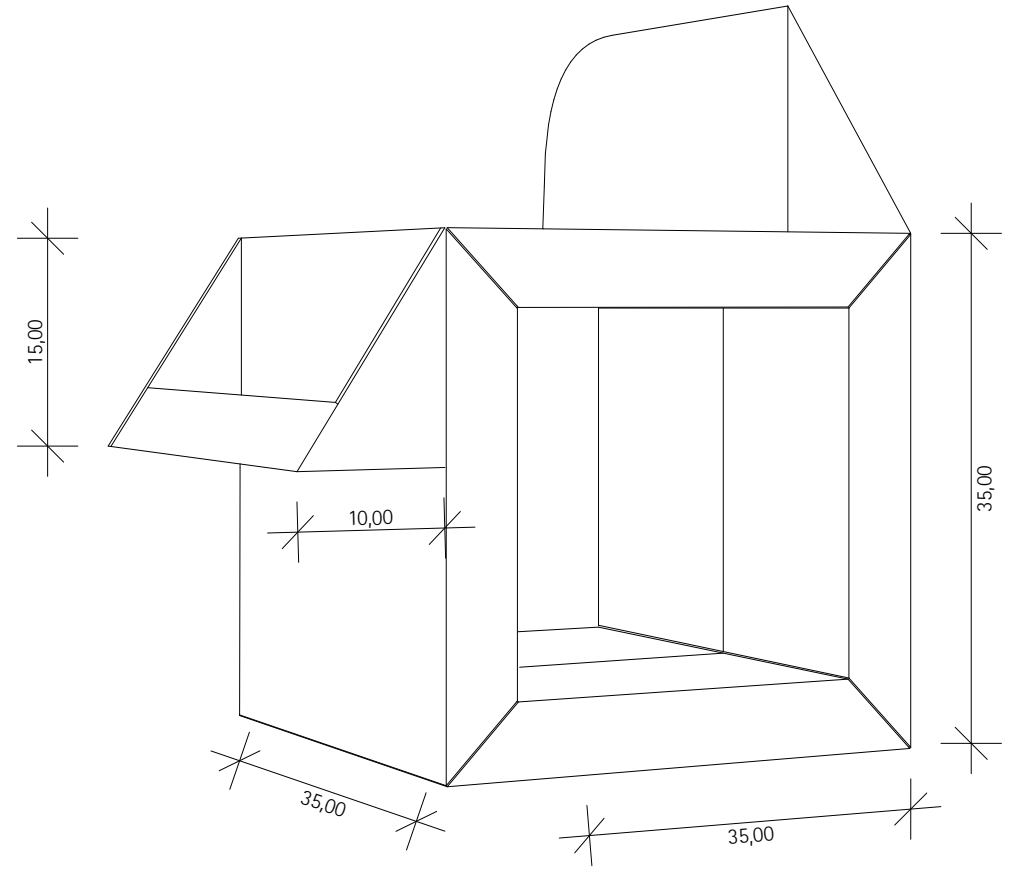

Schnittmuster

4x Wandelemente

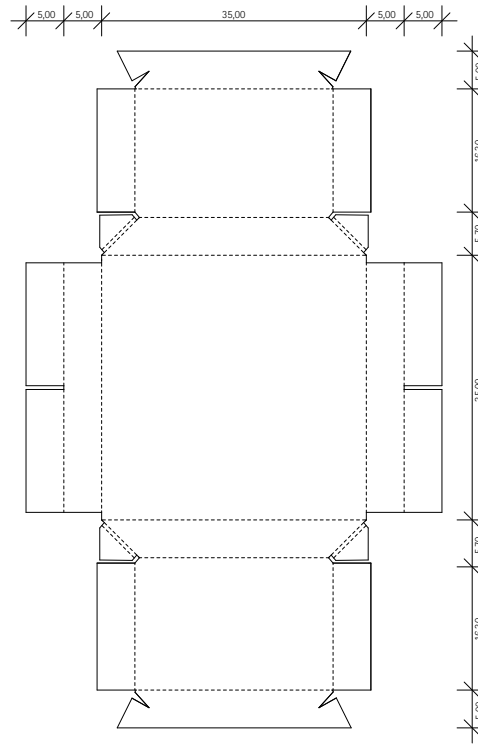

8x Winkel

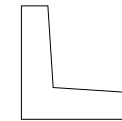

Pappenstärke 0,6



1x2 Zubehör

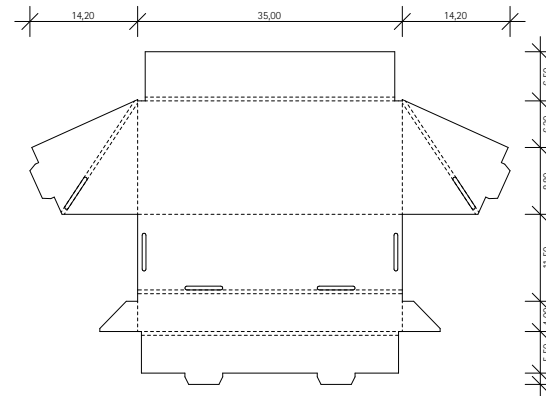

Pappenstärke 0,4

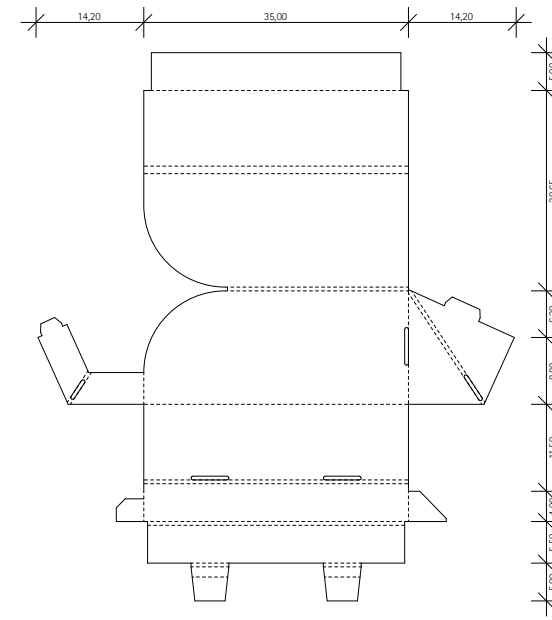

schneiden ———
falzen - - - - -
Bemaßung \times \times



Faltanleitung

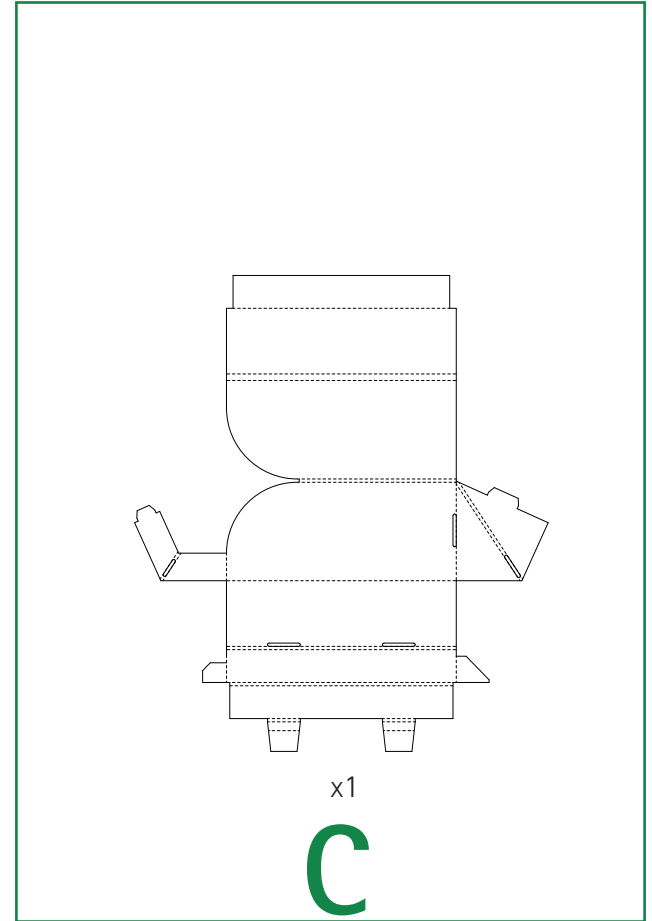
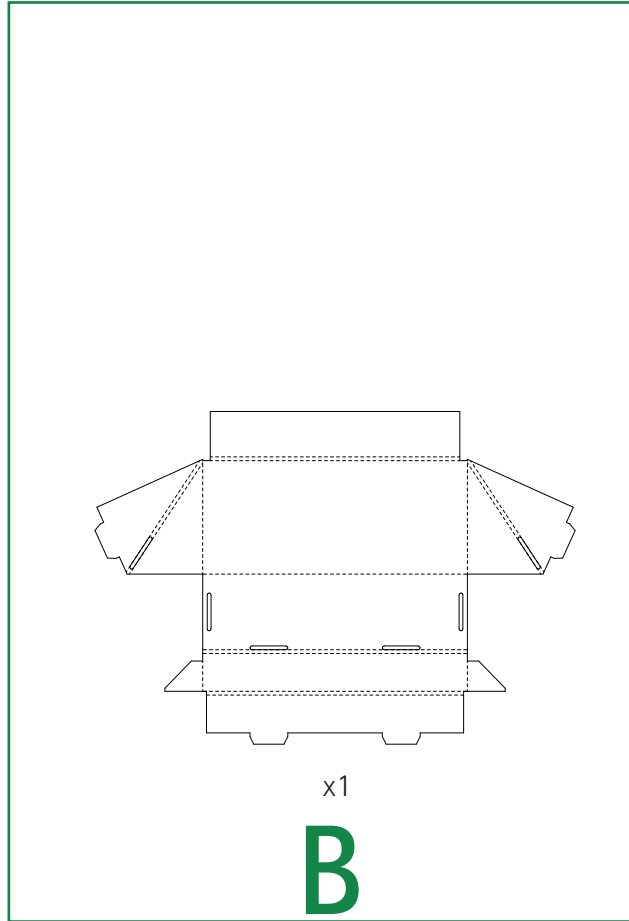
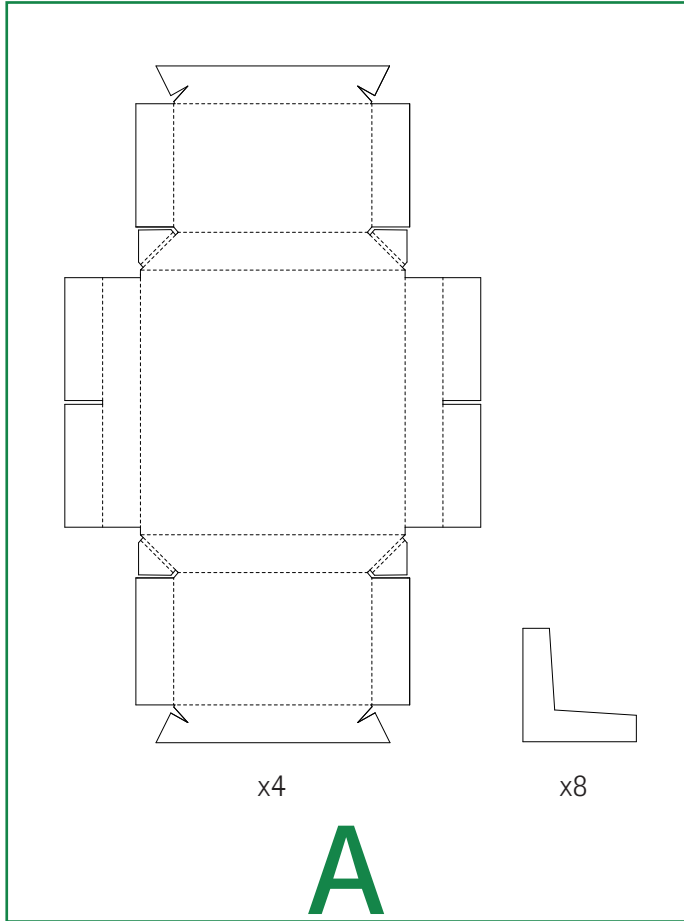

Faltanleitung **A**

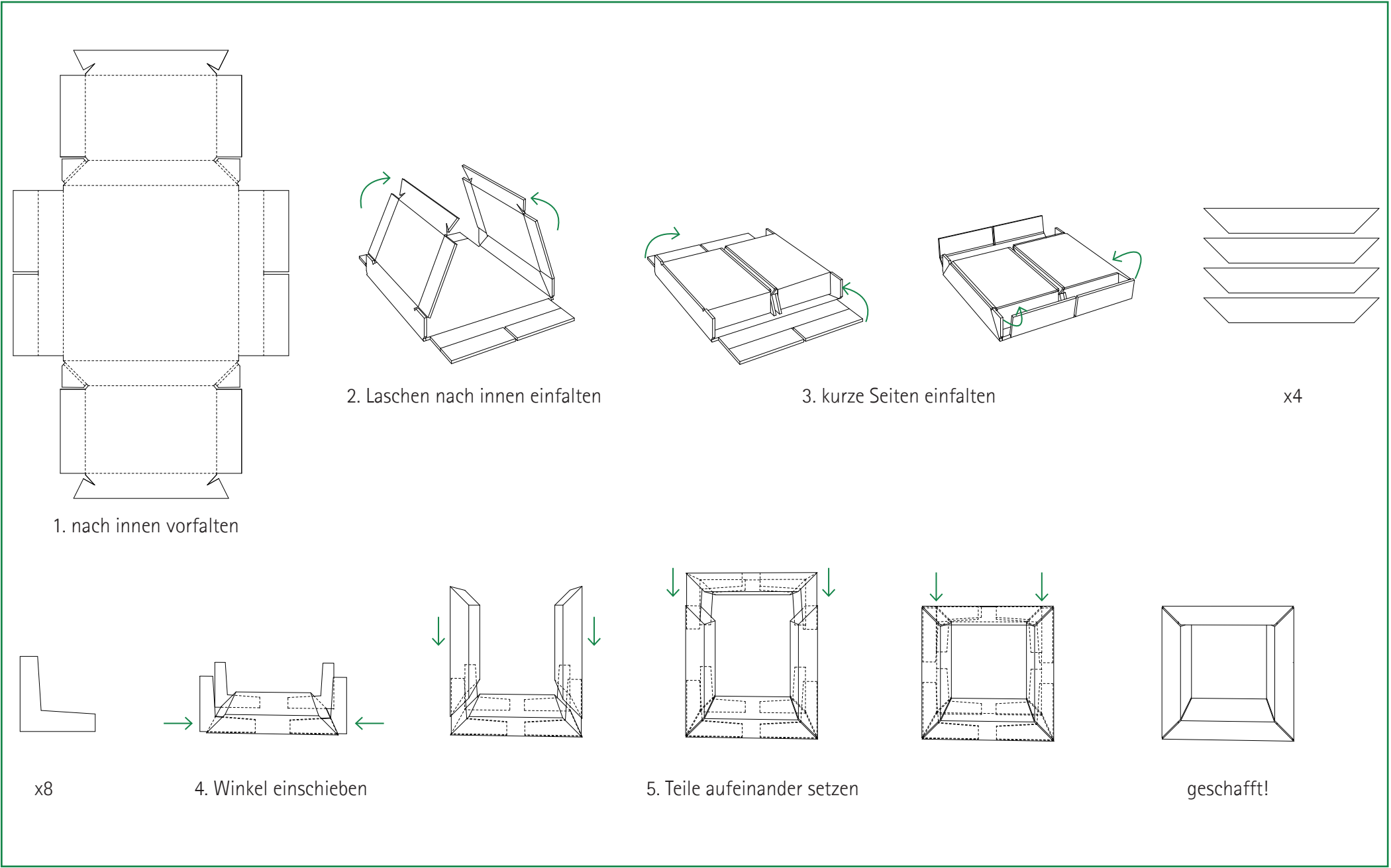

Faltanleitung **B**

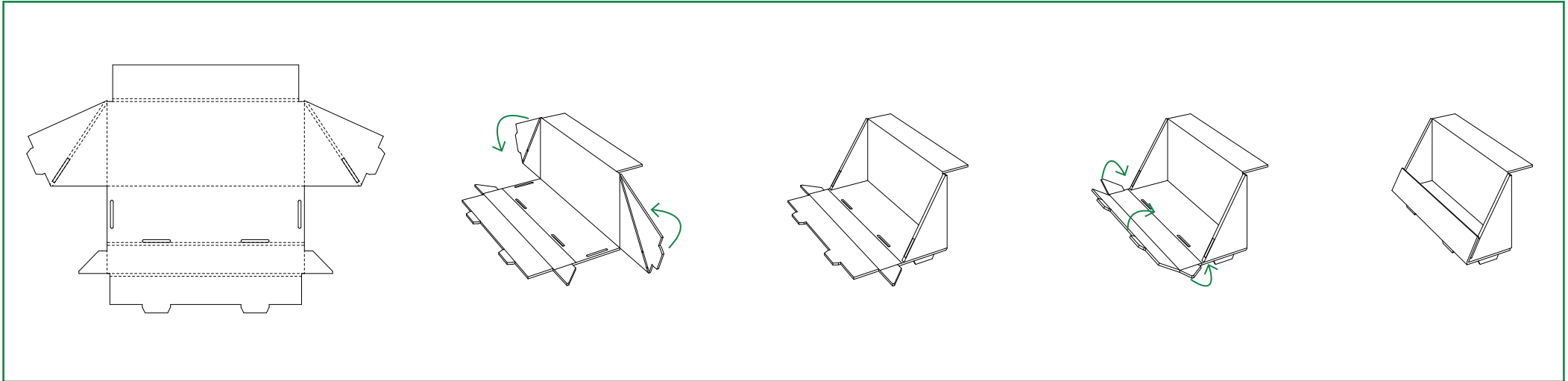

Faltanleitung **C**

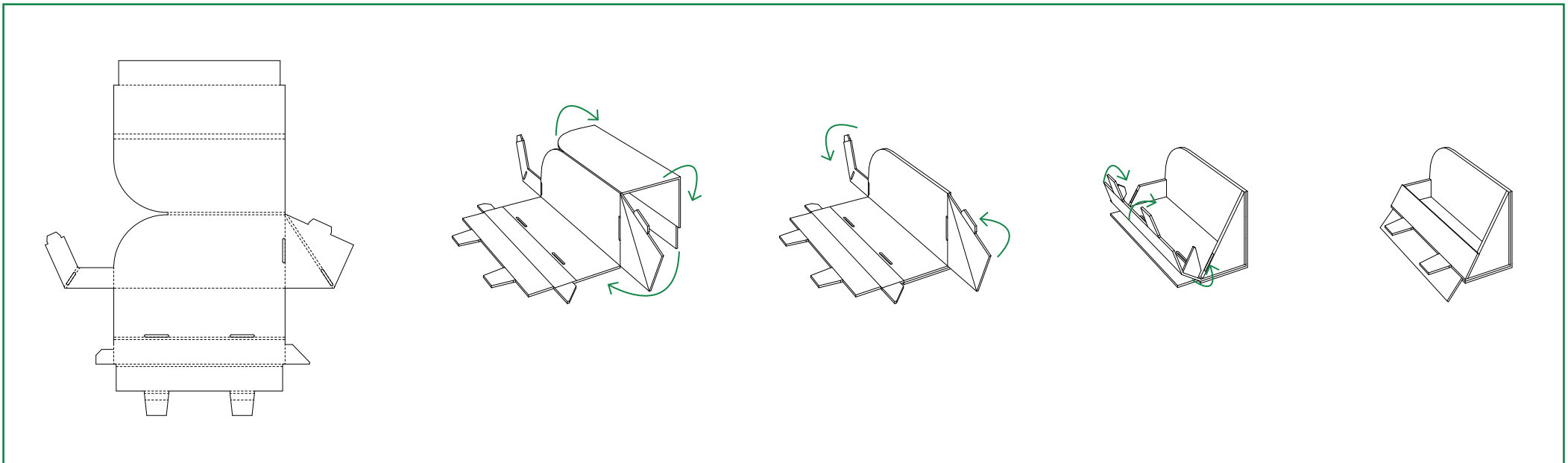

Faltanleitung **A+B+C**

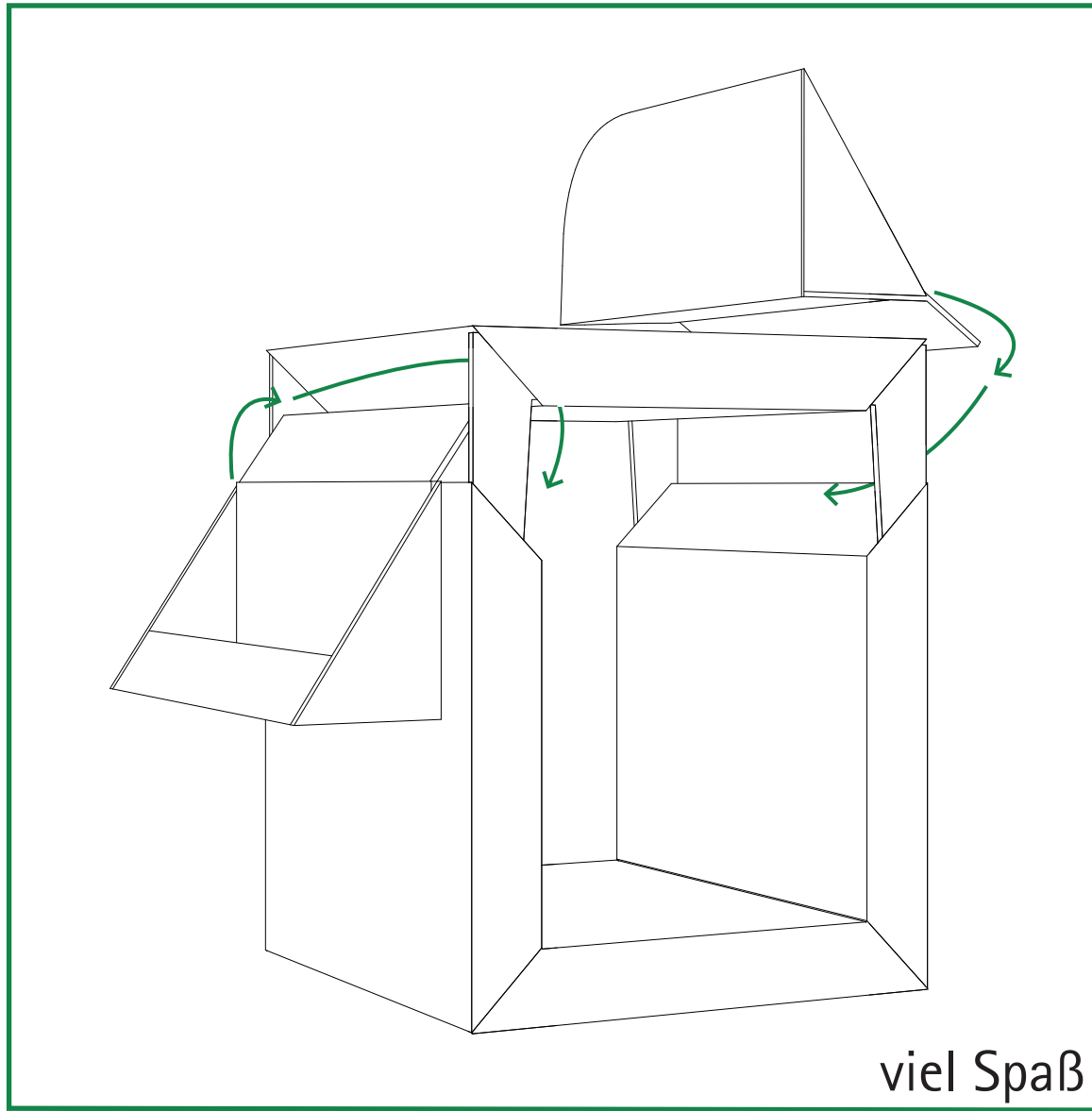

Persona



Name: Paula Meyer

Alter: 30

Beruf: Illustratorin

Status: In einer Beziehung

Höchste Bildung: Bachelor

Wohnort: Berlin

Persönlichkeit

introvertiert

analytisch

konservativ

Passiv

extrovertiert

kreativ

liberal

Aktiv

Zitat

„Ich liebe Ostblock und 20er Jahre-Kunst.

Design kann unsere Welt ändern und die Umwelt schützen.

Weniger ist mehr und kitsch ist Kunst!“

Biografie im Augenblick

Paula wohnt seit mehreren Jahren in Berlin, wo sie auch Visuelle Kommunikation studiert hat.

Sie ist vor zwei Jahren aus ihrer WG mit ihrem Freund in eine Wohnung in Wedding gezogen. Die Möbel für die neue Wohnung kauft sie gerne auf dem Flohmarkt oder auf eBay-Kleinanzeigen.

Vor ein paar Monaten hat sie einen neuen Job als Illustratorin in einer kleinen Agentur gefunden, womit sie gerade zufrieden ist, aber sie würde gerne auch mal in einer großen Werbeagentur arbeiten. Paulas Illustrationen sind überall auf den Produkten in der ‚Bio Company‘ zu sehen, wo sie auch gerne einkaufen geht.

Sie arbeitet vier Tage die Woche, die restliche Zeit arbeitet sie an ihren persönlichen Projekten und Wettbewerben. Im letztem Sommer hat Paula mit ihre Freundin Csenge den zweiten Platz im Wettbewerb für das Kinderbuch „KATZE & HUND“ erlangt.

In der Wohnung gestaltet Paula alle Ecken gemütlich und kümmert sich sehr gerne um ihre Pflanzen, die sie als „meine babys“ bezeichnet. Sie verbietet ihrem Freund in der Wohnung zu rauchen und hofft, dass er damit bald aufhört. Paula ist besonders glücklich, wenn ihre Eltern aus NRW zu Besuch kommen, dann kann sie ihrem Vater ihre neusten Illustrationen und Skizzen zeigen.

Frustrationen

Flohmärkte werden teurer.

Wedding wird zunehmend gentrifiziert.

In ihrer Wohnung fehlt ein Ort, wo sie ihre ganzen Pflanzen aufstellen kann.

Sie vermisst ein Möblestück, was die Gegenstände, die sie an ihrem Bett braucht, geordnet aufhebt. Ihr Skizzenbuch und die Stifte, mit denen sie nächtliche Ideen skizziert, kullern in der Schublade von ihrem Nachttisch durcheinander.

Social Networks&Apps

Instagram

YouTube

Vimeo

WhatsApp

Telegram

ebay

Kleiderkresiel

BlaBlaCar

Marken

HUMANA

PICKNWEIGHT

Bio Company

ALNATURA

Reformhaus

VEJA

LUSH

Unverpackt Laden

Motivation

Design

Nachhaltigkeit

Flexibilität

Preis

Customer Journey Map

PERSONA Paula Meyer

30 Jahre alt, in einer Beziehung, keine Kinder, Illustratorin (Einkommen 27.000 €), Wohnt in Berlin, Kreativ, Interessiert sich für Design, Kunst und neue Trends, möchte gerne mehr auf die Umwelt achten, postet ihre neuen Illustrationen und Ecken von ihrer Wohnung auf Instagram und folgt mehreren Künstlern und Designern auch auf Pinterest und Vimeo.



USER INSIGHTS mit Blick auf Innenreinigung

Mir gefallen neue Möbelrends, vor allem wenn sie nachhaltig sind und ich sie mir leisten kann!

Ich möchte endlich einen designbewussten Nachttisch haben!

Ich liebe es, mich über meine Einrichtung ausdrücken zu können!

Bestimmte Gegenstände muss ich immer am Bett direkt neben mir haben!

Das gönne ich mir!

Auf meiner Fensterbank stehen so viele Pflanzen, dass ich das Fenster gar nicht mehr öffnen kann!

In meinem Nachttisch herrscht immer das reinste Chaos und schön ist er auch nicht!

Mir ist es wichtig, was meine Instagram Follower von mir denken! Mit neuen, stylischen Möbeln kann ich direkt neuen, coolen Content produzieren!

Für eine schöne Wohnung gebe ich gerne auch mal etwas Geld aus!

Pappmöbel sind auf Social Media mega im Trend!

Mit Möbeln aus Pappe kann ich meinen nachhaltigen Lifestyle auch aufs Wohnen ausdehnen?! Klasse!

Think & Feel

Hear

See

Say & Do

PAINS

- Unordnung im Nachttisch und nicht alles auf einen Blick griffbereit: das nervt!
- die Möbel auf dem Flohmarkt werden zu teuer und IKEA-Möbel sind weder nachhaltig noch besonders individuell

GAINS

- Stift und Skizzenbuch schnell griffbereit: da gehen spontane Ideen nicht verloren!
- alles was man am Bett benötigt ist an Ort und Stelle
- der coole Nachttisch kann auch an anderen Orten in der Wohnung eingesetzt werden, z.B. als Blumenbank

OPPORTUNITIES

- ein Möbelstück für viele Bedürfnisse: geordneter Nachttisch, stylische Wartecke oder nachhaltige Blumenbank
- am Bett ist alles geordnet und sieht zeitgleich stylisch aus
- Beitrag leisten zu Klima- und Umweltschutz

Produktidee: vielseitiger nutzbarer Nachttisch aus Pappe

PHASE	Aufmerksamkeit	Information	Kauf	Anwendung (After-Sale)	Loyalität
STORY	<ol style="list-style-type: none"> Paula scrollt durch ihren Instagram-Feed. Eine Interior-Bloggerin der sie folgt, postet ein Bild von ihrem neuen Nachttisch MIA aus Pappe. Einige Tage später durchsucht sie Pinterest nach neuen Einrichtungsideen. Hier taucht MIA ebenfalls mehrfach in denen ihr vorgeschlagenen Pins auf. Ein Pin leitet sie weiter auf einen Interior-Blog, der die Vorteile des multifunktional einsetzbaren und nachhaltigen Möbelstücks bewirbt. 	<ol style="list-style-type: none"> Paula sucht auf ihrem Laptop über Google nach dem Möbelstück. Sie findet die Website des Herstellers. Sie betritt die Website des vertreibenden Unternehmens. Der Internetauftritt des Herstellers spricht sie sehr an. Schöne Fotos bewerben das Produkt, die ihr Ideen geben, wie sie das Tischchen MIA vielseitig in ihrer Wohnung einsetzen könnte. Das Möbelstück kann schnell und problemlos nach Hause geliefert werden und sie kann es ohne Werkzeug selbst aufbauen. Außerdem überzeugt sie die FSC-Zertifizierung der Pappe und dass das Möbelstück nachhaltig ist. Danach liest sie sich aufmerksam die Bewertungen von anderen Käufer*innen auf der Website durch, diese scheinen auch durchweg begeistert zu sein. 	<ol style="list-style-type: none"> Paula freut sich, dass sie ein cooles, stylisches und nachhaltiges Möbelstück gefunden hat, dass ihr Ordnungsproblem löst und sich gut in ihre Sammlung aus Flohmarkt-Einzelstücken einpasst. Sie bestellt MIA gleich zweimal, einmal für sich und einmal für ihren Freund, über die Plattform des Unternehmens. Kurz nach dem Kauf bekommt sie eine Bestellbestätigung per E-Mail. Sie erhält ihre neuen Nachttische mit DHL in den nächsten 3-5 Werktagen. 	<ol style="list-style-type: none"> Paula erhält wenige Tage später ihre beiden MIAs. Sie öffnet das Paket, liest sich die Aufbauanleitung durch und beginnt mit der Montage. Nachdem der Körper zusammengebaut ist, steckt sie auch noch das Zubehör fest. So hat sie eine Lehne für ihre Bücher, nichts kann vom Tisch runterutschen und es gibt eine Box, in der Kleinkram übersichtlich aufbewahrt wird. Damit ihr Freund auch einen neuen Nachttisch hat, baut die direkt auch die zweite MIA auf. Sie stellt beide MIAs neben das Bett und sortiert alles wichtige direkt ein: Skizzenbuch, Stifte und was man sonst noch so braucht am Bett. Sie freut sich, dass sie jetzt alles an Ort und Stelle hat und zusätzlich ein neues stylisches Möbelstück das Schlafzimmer ziert. 	<ol style="list-style-type: none"> Nachdem Paula und ihr Freund die Nachttische schon einige Zeit benutzt haben und sie sich im Alltag bewährt haben, hinterlässt Paula's Freund eine positive Bewertung auf der Unternehmens-Website. Sie hat auch schon einige Bilder von MIA auf Instagram gepostet und viel positives Feedback erhalten. Ein Freund von Paula hat sich auch eine MIA für eine Sitzecke im Eingangsbereich zugelegt. Nachdem Paula sehr zufrieden mit MIA als Nachttisch ist, bestellt sie sich eine weitere MIA, um Platz auf ihrer Fensterbank zu schaffen und ihre Pflanzen an einem Ort im Wohnzimmer zu sammeln aufstellen zu können.
TOUCH-POINTS	Smartphone (1) Instagram Laptop (2) Pinterest	Laptop (3) Google Unternehmenswebsite	Laptop (4) Unternehmenswebsite E-Mail (5)	Paket (6) Produkt (7)	Laptop (8) Unternehmenswebsite Smartphone (9) Instagram Persönliches Netzwerk (10)

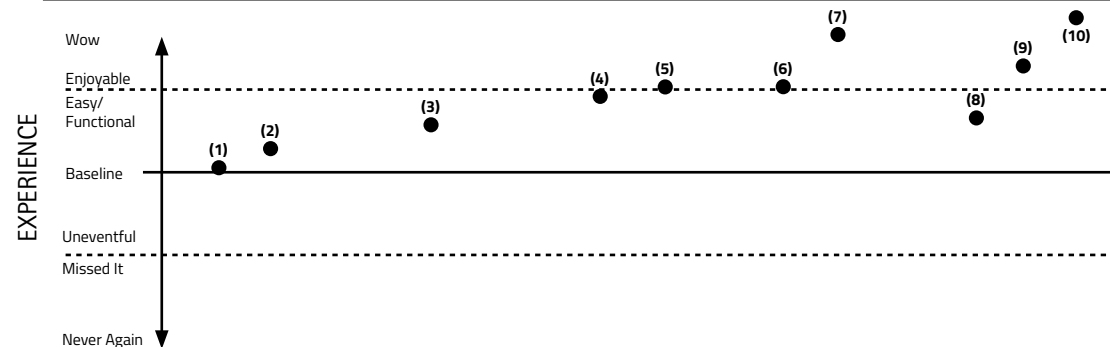

CRITICAL SUCCESS FACTORS

- Verfügbarkeit von Material und Produkt
- Lagermöglichkeit
- Werbung durch Influencer*innen
- Vertieb und Versand, Akzeptanz der Verkaufsplattform

CRITICAL CUSTOMER METRICS

- Preis
- Funktionalität/ Praktikabilität/ Komplexität/ Flexibilität des Produkts
- Langlebigkeit und Werigkeit des Materials
- Influencer*innen-Empfehlungen und Kund*innen-Bewertungen
- Usability der Vertriebsplattform

IMPORTANT STAKEHOLDERS

- Produzent*innen
- Lieferant*innen
- Bewerbende des Produkts (Influencer*innen, Kundenbewertungen/ -empfehlungen)
- Nutzer*innen
- Verkaufsplattform





